

協技科技股份有限公司

氣壓式底片壓膜機

DH - 5100 含清潔

DH-5100 的概要及特色

本機台為底片膠層面的壓膜機,其設備特點如下:

- (1) 加大垂直移動型壓膜滾輪設計，架膜更簡單。
- (2) 氣壓式壓膜品質穩定。
- (3) 氣壓跟壓膜速度以數字顯示，壓膜參數能數字化。
- (4) 採用變頻器，壓膜速度更穩定。
- (5) 採用觸點斷開開關(易壓膜裝置)，隨時都能微調保護膜跟下膜的貼合位置。
- (6) 加強軸體的剛性。壓膜的安定性和再現性也跟著提升。
- (7) 採用高精度的壓膜滾輪，能減緩壓膜滾輪芯的振動，壓膜更穩定。
- (8) 直接藕合壓膜軸和分離力矩，因此保護膜的捲向在正卷跟逆卷都能對應。
- (9) 下膜的空間可以架 $\phi 150$ 以內摺捲外形的膜。質地較厚的離型紙等可以直接當作下膜來使用。

機台的構成及名稱

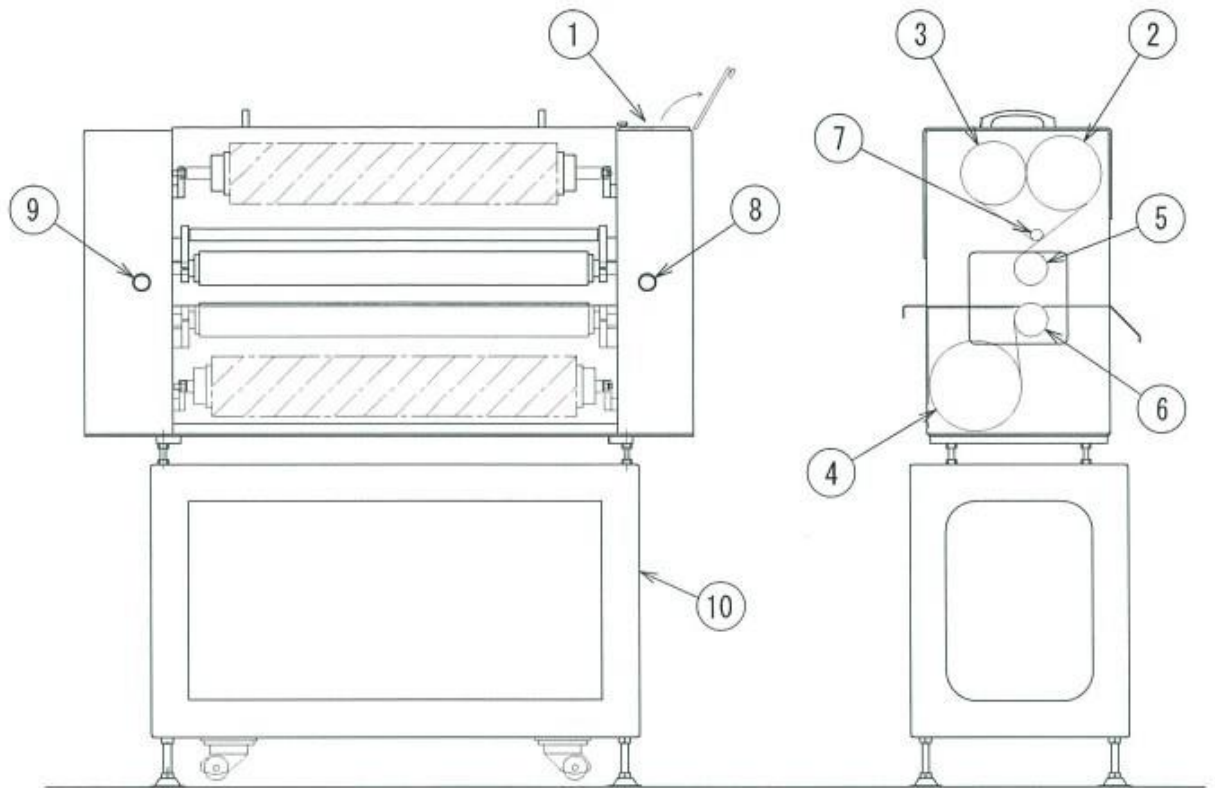

號碼	名稱
①	面版開關
②	保護膜
③	離型膜芯
④	下膜
⑤	上壓膜滾輪
⑥	下壓膜滾輪
⑦	分離力矩
⑧	右壓膜壓力計
⑨	左壓膜壓力計
⑩	專用架

規格及尺寸

1. 一般規格

底片尺寸	最寬 620mm
機台尺寸	約(寬)592 × (長)1000 × (高) 1140 mm
操作電源	AC100V(直流) 0.5A(實測值)
操作氣壓	氣壓：0.5 Mpa 流量：若干量
重量	約 80 kg
專用架台	附輪子

2. 壓膜規格

壓膜滾輪	上下各一根 共使用兩根 *請參考附錄
傳動速度	0.3~5.0 m/min
減速機	1/60 25W
重量	約 80 kg

3. 壓膜滾輪規格

型號	寬幅	直徑	橡膠材質/硬度
DH3097C	640 mm	55 mm	丁腈橡膠系/50° 上滾輪
DH3097B	640 mm	55 mm	丁腈橡膠系/80° 下滾輪



協技科技股份有限公司

台北市內湖區堤頂大道二段 301 號 8 樓之 1

Tel: 02-2659-6061 Fax:02-2659-5986